

# Drehverbindungen

Typ LDV

Stahlausführung  
Vorzugsreihe

## Werkstoffe

Innen-/ Außenring	Kugellaufringe	Wälzkörper	Käfig	Dichtung
C45N	54SiCr6	100Cr6	PA12	NBR

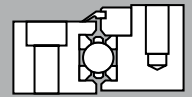

ab Lager lieferbar

## LDV

Ø KK mm	Tragzahlen KN				Durchmesser mm				Bauhöhe mm		Befestigung je Ring			Abmessungen mm			Gewicht kg	Best.-Nr.		
	Coa	Cor	Ca	Cr	d1	d2	d3	d4	h1	h2	D	d	k1	s	SD	t1				
100	54	25	18	16	150 <sub>-0,10</sub>	50	135	65	30 <sup>±0,3</sup>	24	11	6,6	6 x	6,8	12,5	M 6	10	2,5	69715A	NEU
200	110	52	24	21	250 <sub>-0,10</sub>	150	235	165	30 <sup>±0,3</sup>	24	11	6,6	8 x	6,8	12,5	M 6	10	5,0	66276A	
300	166	78	28	24	360 <sub>-0,10</sub>	240	340	260	38 <sup>±0,4</sup>	31	15	9,0	12 x	9,0	15,5	M 8	15	11,6	66277A	
400	429	202	48	41	470 <sub>-0,15</sub>	330	445	355	44 <sup>±0,5</sup>	37	18	11,0	14 x	11,0	16,0	M10	15	21,6	66278A	
500	541	255	52	45	580 <sub>-0,15</sub>	420	550	450	49 <sup>±0,5</sup>	42	20	14,0	14 x	13,0	19,5	M12	20	35,0	66865A	NEU
600	654	308	56	49	680 <sub>-0,15</sub>	520	650	550	49 <sup>±0,5</sup>	42	20	14,0	16 x	13,0	19,5	M12	20	42,0	66866A	NEU

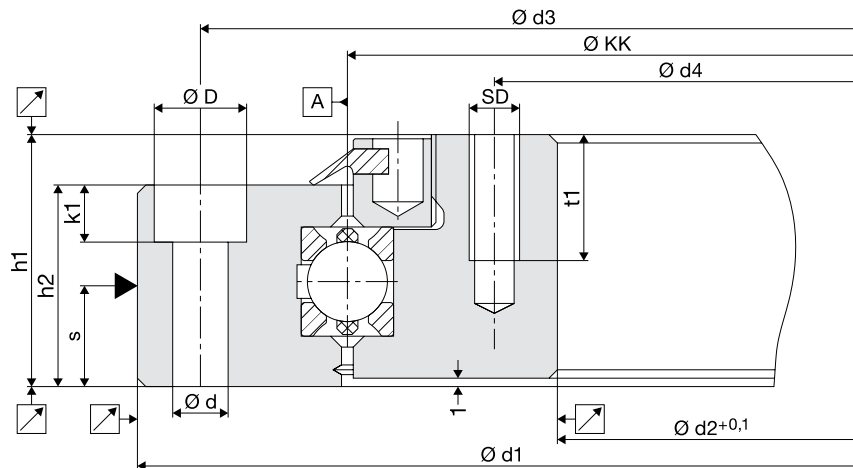

- Ab Lager lieferbar.
- Bei Serienbedarf in modifizierter Form bzw. auch in anderen Durchmessern lieferbar.